



LÊ PHAN GIA



PRODUCT CATALOGUE

**CTY TNHH SẢN XUẤT LÊ PHAN GIA
LE PHAN GIA COMPANY LIMITED**

SINCE 2005

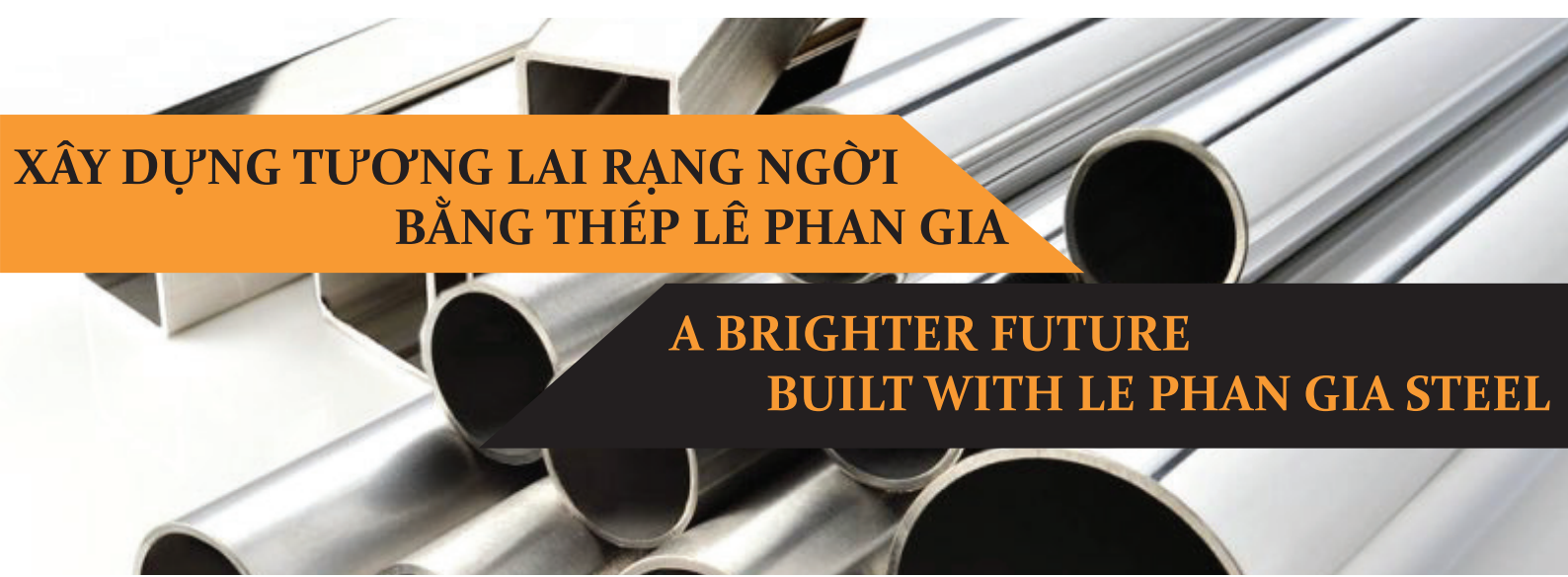

**XÂY DỰNG TƯƠNG LAI RẠNG NGỜI
BẰNG THÉP LÊ PHAN GIA**

**A BRIGHTER FUTURE
BUILT WITH LE PHAN GIA STEEL**



MỤC LỤC

3

**Giới thiệu chung
Overview**

5

**Quy Trình Sản Xuất
Manufacturing Processes**

10

**Sản Phẩm Chính
Main Products**





GIỚI THIỆU CHUNG

Là doanh nghiệp sản xuất ống thép đen, mạ kẽm và băng mạ kẽm với kinh nghiệm trên 20 năm, Lê Phan Gia luôn lấy Uy Tín và Đạo Đức làm gốc trong suốt quá trình hình thành và phát triển, ngày càng khẳng định thương hiệu trong và ngoài nước. Đến nay thương hiệu thép Lê Phan Gia đã có mặt tại nhiều quốc gia, tiêu biểu như: Mỹ, Ấn Độ, Thái Lan, Malaysia, Indonesia, Campuchia, Myanmar, Đài Loan v.v...

Lê Phan Gia không ngừng đầu tư phát triển các dây chuyền thiết bị tiên tiến, thiết kế mới và cải tiến quy trình sản xuất nhằm nâng cao tối đa chất lượng sản phẩm, tạo sự đa dạng hóa trong sản phẩm hướng đến một mục tiêu chung là mang thép Lê Phan Gia vươn tầm thế giới.



Năng lực sản xuất của Lê Phan Gia (*số liệu 2023)

- Cán nguội: 500,000 tấn/năm
- Băng Nhúng Kẽm: 400,000 tấn/năm
- Ống thép: 100,000 tấn/năm

Tiêu chuẩn kỹ thuật:

- Mác thép: 08YU, GOST 1050-88, 08KII, SS400, SS490, Q235, Q195, JIS G3131, JIS G3141, SAE 1006, SAE 1008, SPHT1, SPCC, SPHC
- Độ dày ống thép và băng nhúng kẽm: 0.6mm - 3.5mm
- Độ phủ kẽm: Z50 - Z275
- Khổ băng cán nguội và nhúng kẽm tối đa: 650mm



OVERVIEW

Being a Steel Pipe and Pre-Galvanizing Coil Manufacturer for more than 20 years, Le Phan Gia always takes "Prestige" and "Ethics" as a primary factor throughout the process of formation and development increasingly affirming domestic and foreign brands. So far, Le Phan Gia steel brand has been present in many countries such as: United State of America, India, Thailand, Malaysia, Indonesia, Cambodia, Myanmar, Taiwan etc....

Le Phan Gia is constantly investing in development of advanced equipment lines, design new and improved production processes to maximize product quality, create diversification in products aimed at a common goal is to carry Le Phan Gia steel reaches out to the world.



Production capacity of Le Phan Gia (*data 2023)

- Cold rolled coil: 500,000 tons/year
- Pre-galvanizing coil: 400,000 tons/year
- Steel pipe: 100,000 tons/year

Technical Specification:

- Steel mark: 08YU, GOST 1050-88, 08KII, SS400, SS490, Q235, Q195, JIS G3131, JIS G3141, SAE 1006, SAE 1008, SPHT1, SPCC, SPHC
- Steel pipe and GI coil thickness: 0.6mm - 3.5mm
- Zinc-coating layer thickness: Z50 - Z275
- Cold rolled coil and GI coil maximum width: 650mm

QUY TRÌNH SẢN XUẤT - MANUFACTURING PROCESSES



QUY TRÌNH SẢN XUẤT XẺ BĂNG COIL SPLITTING PROCESSES

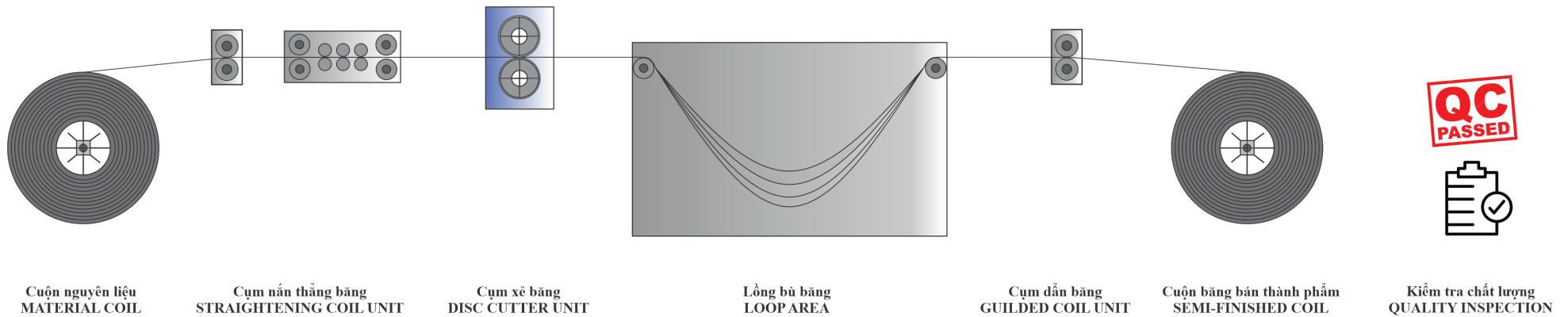

QUY TRÌNH SẢN XUẤT - MANUFACTURING PROCESSES



QUY TRÌNH SẢN XUẤT RỬA BĂNG COIL PICKLING PROCESSES

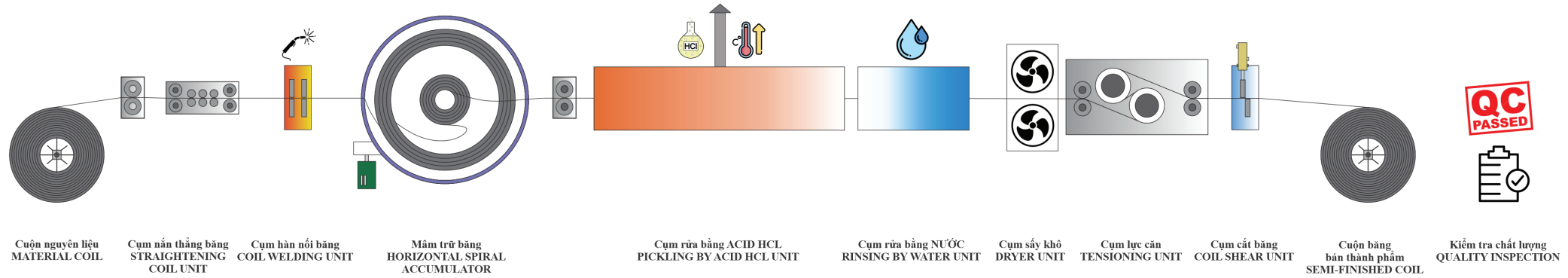

QUY TRÌNH SẢN XUẤT - MANUFACTURING PROCESSES



QUY TRÌNH SẢN XUẤT CÁN NGUỘI BĂNG 4-STANDS COLD ROLLING PROCESSES

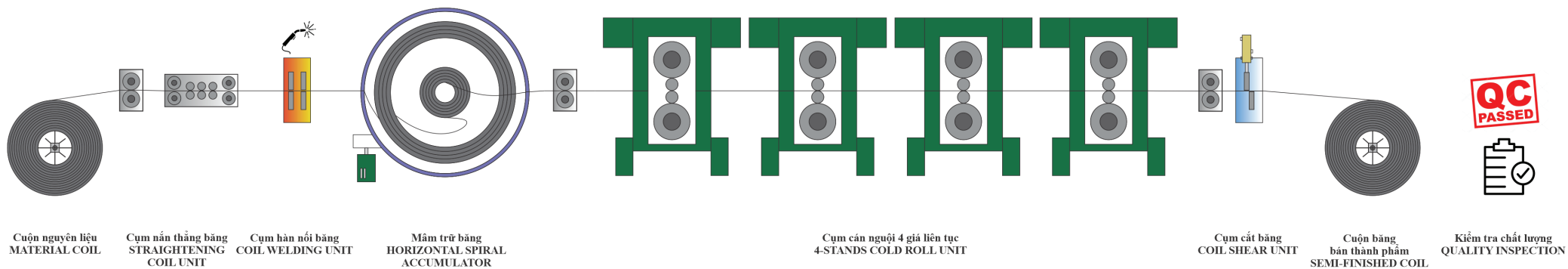

QUY TRÌNH SẢN XUẤT - MANUFACTURING PROCESSES



QUY TRÌNH SẢN XUẤT NHÚNG KẼM ZINC-COATED GALVANIZING PROCESSES

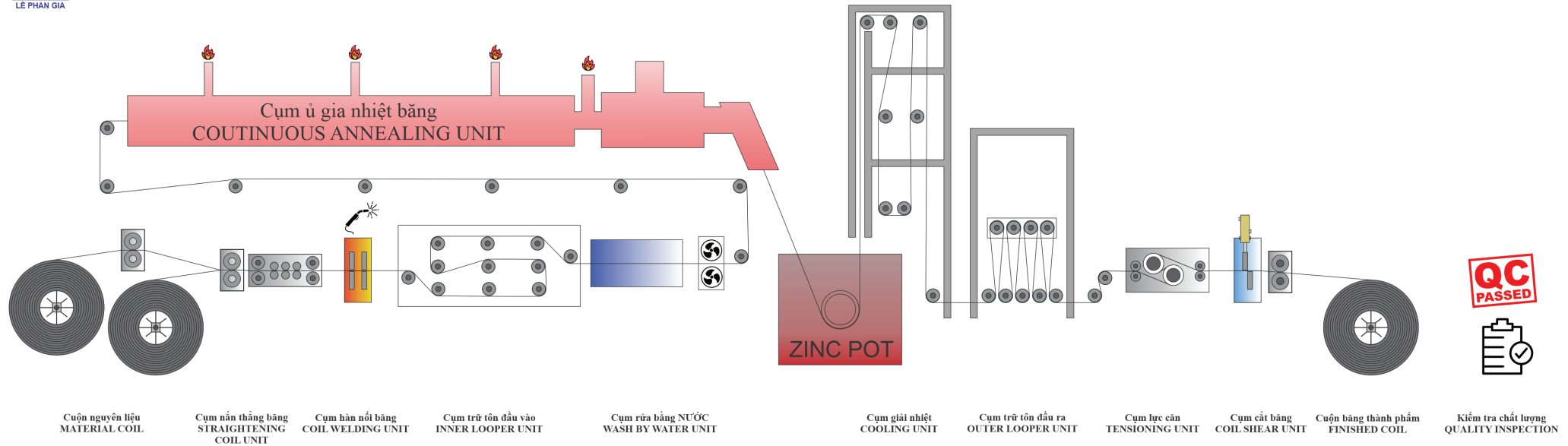

QUY TRÌNH SẢN XUẤT - MANUFACTURING PROCESSES



QUY TRÌNH SẢN XUẤT ỐNG PIPE MANUFACTURING PROCESSES

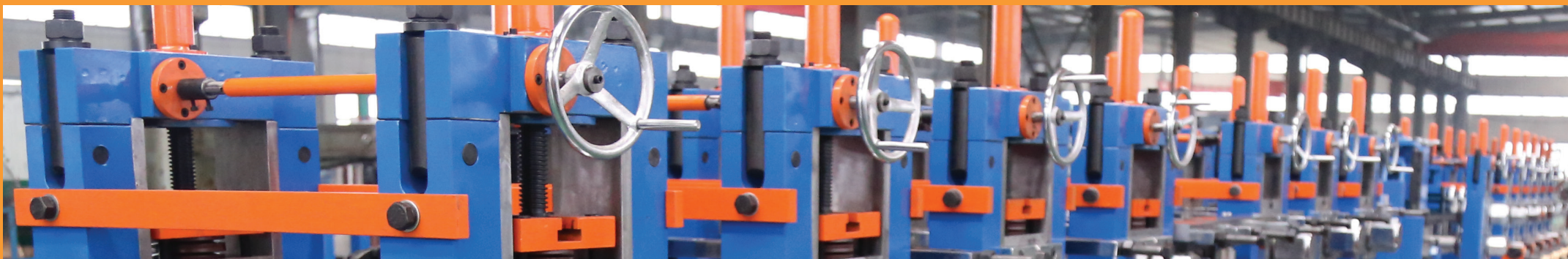
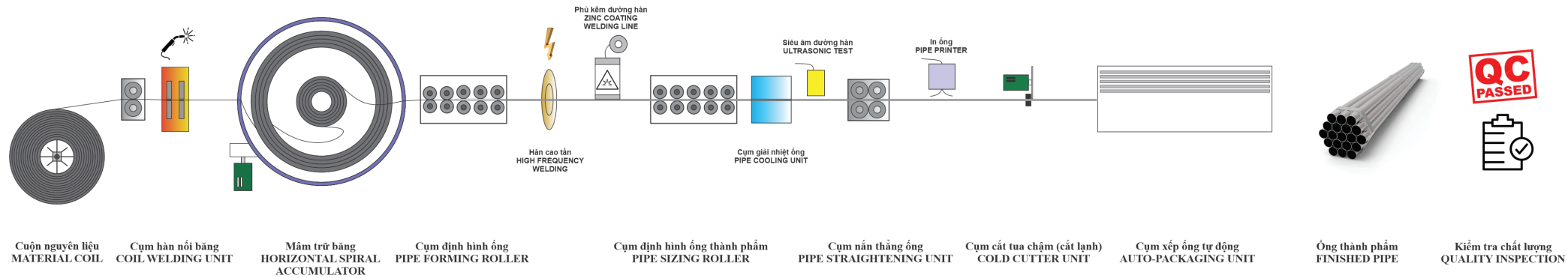

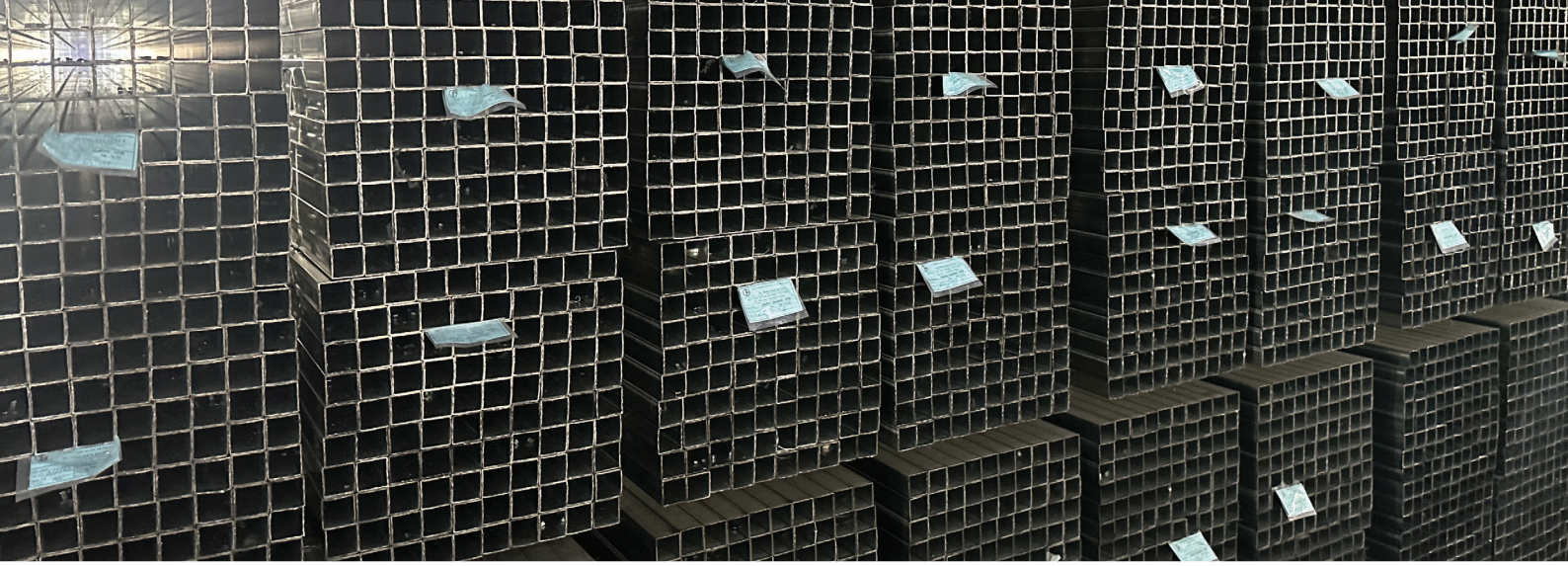

THÉP ỚNG VUỚNG

SQUARE STEEL PIPE

QUY CÁCH ỚNG/SIZE (mm)	ĐỘ DÀY ỚNG THÉP/THICKNESS (mm)																
	0.6	0.7	0.8	0.9	1.0	1.1	1.2	1.4	1.5	1.6	1.7	1.8	2.0	2.3	2.5	3.0	3.5
12.7 x 12.7																	
14 x 14																	
15 x 15																	
16 x 16																	
19 x 19																	
20 x 20																	
24 x 24																	
25 x 25																	
29 x 29																	
30 x 30																	
32 x 32																	
35 x 35																	
38 x 38																	
40 x 40																	
50 x 50																	
60 x 60																	
75 x 75																	
90 x 90																	
100 x 100																	
125 x 125																	
150 x 150																	

- Bề mặt sản phẩm / Product Surface:

- + Cán nguội (bề mặt đen, phủ dầu chống gỉ) / Cold Rolled (black color, oil coating prevent rust)
- + Nhúng kẽm (bề mặt sáng ánh kẽm) / Pre-Galvanizing (Zinc color)

- Lê Phan Gia có khả năng sản xuất các quy cách khác với các quy cách nêu trên khi Quý Khách có nhu cầu /
Le Phan Gia is capable to produce other sizes base on Customers need. Please contact us for detail



THÉP ỚNG HỢP CHỮ NHẬT

RECTANGULAR STEEL PIPE

QUY CÁCH ỚNG/SIZE (mm)	ĐỘ DÀY ỚNG THÉP/THICKNESS (mm)																
	0.6	0.7	0.8	0.9	1.0	1.1	1.2	1.3	1.5	1.6	1.7	1.8	2.0	2.3	2.5	3.0	3.5
10 x 20																	
12 x 25																	
13 x 26																	
13 x 36																	
14 x 32																	
15 x 35																	
20 x 40																	
24 x 48																	
25 x 50																	
25 x 75																	
30 x 60																	
30 x 90																	
34 x 71																	
36 x 56																	
36 x 73																	
38 x 75																	
40 x 60																	
40 x 80																	
50 x 100																	
50 x 125																	
50 x 150																	
60 x 120																	

- Bề mặt sản phẩm / Product Surface:

+ Cán nguội (bề mặt đen, phủ dầu chống gỉ) / Cold Rolled (black color, oil coating prevent rust)

+ Nhúng kẽm (bề mặt sáng ánh kẽm) / Pre-Galvanizing (Zinc color)

- Lê Phan Gia có khả năng sản xuất các quy cách khác với các quy cách nêu trên khi Quý Khách có nhu cầu /
Le Phan Gia is capable to produce other sizes base on Customers need. Please contact us for detail



THÉP ỚNG TRÒN

ROUND STEEL PIPE

QUY CÁCH ỚNG/SIZE (mm)	ĐỘ DÀY ỚNG THÉP/THICKNESS (mm)																
	0.6	0.7	0.8	0.9	1.0	1.1	1.2	1.3	1.5	1.6	1.7	1.8	2.0	2.3	2.5	3.0	3.5
Ø19.1																	
Ø21																	
Ø25.4																	
Ø27																	
Ø31.8																	
Ø34																	
Ø42																	
Ø49																	
Ø60																	
Ø76																	
Ø90																	
Ø114																	

- Bề mặt sản phẩm / Product Surface:

- + Cán nguội (bề mặt đen, phủ dầu chống gỉ) / Cold Rolled (black color, oil coating prevent rust)
- + Nhúng kẽm (bề mặt sáng ánh kẽm) /Pre-Galvanizing (Zinc color)

- Lê Phan Gia có khả năng sản xuất các quy cách khác với các quy cách nêu trên khi Quý Khách có nhu cầu /
Le Phan Gia is capable to produce other sizes base on Customers need. Please contact us for detail

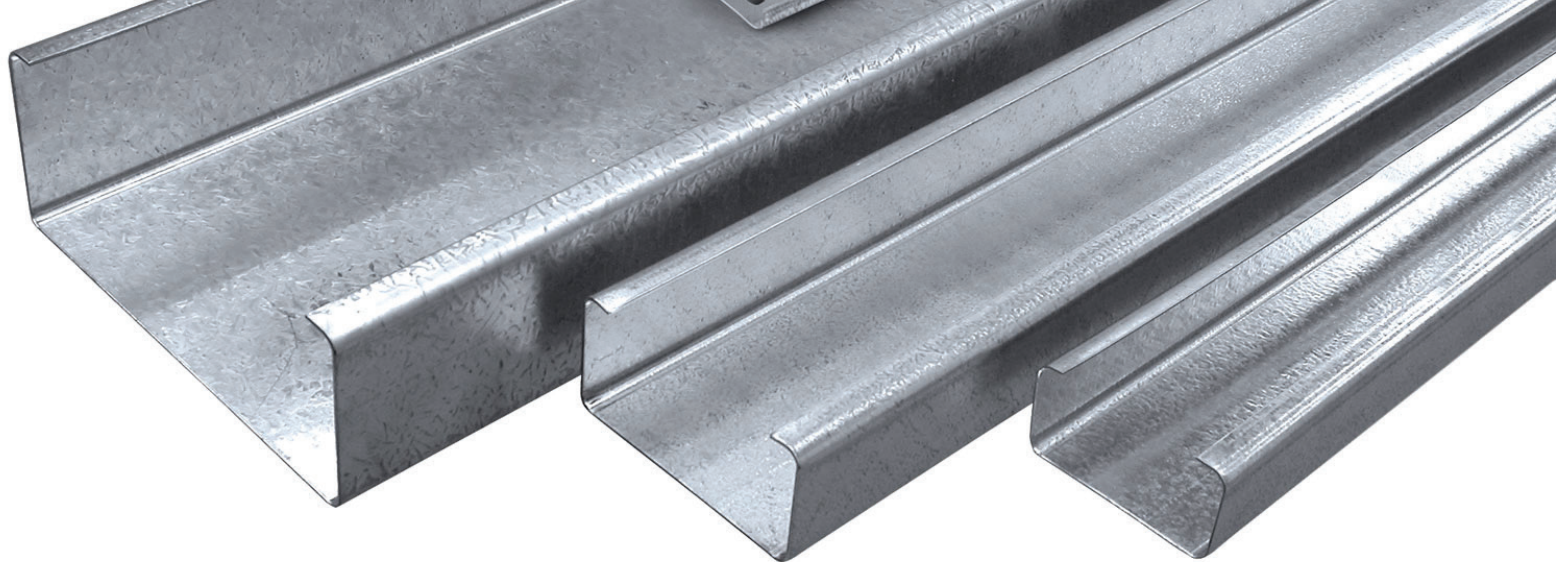

THÉP XÀ GỖ

C - PURLINS

QUY CÁCH ỐNG/SIZE (mm)	ĐỘ DÀY ÓNG THÉP/THICKNESS (mm)																
	0.6	0.7	0.8	0.9	1.0	1.1	1.2	1.3	1.5	1.6	1.7	1.8	2.0	2.3	2.5	3.0	3.5
75 x 45 x 15																	
100 x 50 x 20																	

- Bề mặt sản phẩm / Product Surface:

- + Cán nguội (bề mặt đen, phủ dầu chống gỉ) / Cold Rolled (black color, oil coating prevent rust)
- + Nhúng kẽm (bề mặt sáng ánh kẽm) / Pre-Galvanizing (Zinc color)

- Lê Phan Gia có khả năng sản xuất các quy cách khác với các quy cách nêu trên khi Quý Khách có nhu cầu /
Le Phan Gia is capable to produce other sizes base on Customers need. Please contact us for detail



THÉP CUỘN NHÚNG KẼM

PRE - GALVANIZING COIL

QUY CÁCH KHỔ/SIZE (mm)	ĐỘ DÀY CUỘN THÉP/THICKNESS (mm)																	
	0.6	0.7	0.8	0.9	1.0	1.1	1.2	1.3	1.5	1.6	1.7	1.8	2.0	2.3	2.5	3.0	3.5	
MIN N/A																		
MAX 650																		

- Bề mặt sản phẩm / Product Surface:

+ Nhúng kẽm (bề mặt sáng ánh kẽm) /Pre-Galvanizing (Zinc color)

- Độ phủ kẽm từ 60g/m² đến 275g/m² (GI coating layer from 60g/m² to 275g/m²)

- Lê Phan Gia có khả năng sản xuất các quy cách khổ bằng khác nhau dựa theo nhu cầu của Quý Khách /
Le Phan Gia is capable to produce other coil sizes base on Customers need. Please contact us for detail



CÔNG TY TNHH SẢN XUẤT LÊ PHAN GIA

Trụ sở chính:

▶ Lô E15 và E16, đường N4 và D1, Khu công nghiệp Nam Tân Uyên Mở Rộng, Phường Hội Nghĩa, TP. Tân Uyên, Bình Dương

☎ Điện thoại : 0274 3639797 (6 lines)

✉ Email: sales.lephangiasteel.com

🌐 Website: lephangiasteel.com

Cửa hàng chính:

▶ 490 Quốc Lộ 1A, Khu phố 2, Phường Tam Bình, TP. Thủ Đức, TP. Hồ Chí Minh

Nhà máy 1:

▶ DT743, phường An Phú, TP. Thuận An, Bình Dương

Nhà máy 2:

▶ Lô E15 và E16, đường N4 và D1, Khu công nghiệp Nam Tân Uyên Mở Rộng, Phường Hội Nghĩa, TP. Tân Uyên, Bình Dương

